

UŽIVATELSKÁ PŘÍRUČKA & BEZPEČNOSTNÍ POKYNY

VIBRAČNÍ PĚCH RM-80



DŮLEŽITÉ:

Příručku si přečtete před použitím tohoto stroje. Nerespektování pokynů uvedených v této příručce může způsobit vážná zranění nebo smrt!

Při opuštění stroje ho zabezpečte proti nežádoucímu pohybu, poškození, ztrátě nebo krádeži.

Jakékoli nesprávné použití vibrační desky v rozporu s pokyny uvedenými v této příručce se považuje za zakázané. Totéž platí v případě nedodržení uvedených norem a pokynů.

Pozn. Před každým použitím stroje proveďte vizuální kontrolu vibračního pěchu k vyloučení poškození v průběhu přepravy a kontrolu všech součástí dodaných se strojem – zejména dotažení šroubů, množství paliva a oleje.

NEBEZPEČNÉ:

Používání spalovacího motoru v uzavřeném prostoru může zabít - výfukové plyny obsahují jedovaté oxidy uhlíku!

Obsah

ZÁKLADNÍ TECHNICKÁ DATA	3
DŮLEŽITÁ UPOZORNĚNÍ.....	4
BEZPEČNOSTNÍ POKYNY	5
PROVOZ	6
ÚDRŽBA.....	8
PŘEPRAVA A SKLADOVÁNÍ.....	10
MOŽNÉ ZÁVADY A JEJICH ŘEŠENÍ	12

ZÁKLADNÍ TECHNICKÁ DATA

Zdvihový objem:	163 cc
Motor:	Honda GX 160
Typ motoru:	Horizontální čtyřtákní jednoválec, OHV, 4,8 hp s ručním startem
Chlazení:	Vzduchem
Palivo:	Benzín Natural 95
Objem palivové nádrže:	2 litry
Motorový olej:	SAE 10W-40
Množství oleje:	0,8 litru
Doba provozu s plnou nádrží:	Přibližně 2,5 hodiny
Jmenovité otáčky motoru:	3429 ot./min
Frekvence rázů:	700 ot./min
Výška odskoku:	45 – 75 mm
Rozměr patky:	300-280 mm
Hlučnost:	70 dBA
Odstředivá síla:	13 kN
Rozměr hutnicí patky:	300 x 280 mm
Maximální hloubka hutnění:	30 cm
Maximální rychlost pohybu:	12 m/min
Hmotnost:	70 kg

DŮLEŽITÁ UPOZORNĚNÍ



Upozornění a bezpečnostní pokyny uvedené v této příručce nemohou popsat veškeré okolnosti, které mohou nastat. Při používání tohoto stroje musí proto obsluha využívat svoje smysly.

1. Benzín a jeho výpary jsou extrémně hořlavé až výbušné. Neskladujte proto benzín ani další hořlavé materiály v blízkosti stroje.
2. Používejte při práci ochranu zraku a sluchu.
3. Při práci se strojem zabraňte přístupu nezúčastněných osob ke stroji - zejména dětí.
4. Nedotýkejte se běžícího motoru.
5. Motor stroje je přizpůsoben k pohánění bezolovnatým benzínem. Na svíčkách a ve spalovací komoře motoru poháněného bezolovnatým benzínem se ukládá méně usazenin a také je delší životnost výfukového systému.
6. Nikdy nepoužívejte zvětralé nebo znečištěné palivo nebo směs oleje a benzínu. Dbejte na to, aby se do palivové nádrže nedostaly nečistoty nebo voda. Když motor pracuje pod vysokým zatížením, je možné slyšet klepání ("zvonění" - kovové nárazy). Pokud se však vyskytuje klepání při konstantních otáčkách motoru při normálním zatížení, je potřeba použít lepší druh paliva.
7. Nepoužívejte stroj při únavě nebo po požití alkoholu nebo omamných a psychotropních látek.
8. K ovládání stroje používejte vždy obě ruce – ovládání stroje pomocí jedné ruky může snadno vyústit ve ztrátu kontroly nad strojem.
9. Používejte vhodný oděv a obuv.
10. Některé části stroje (zejména motor) dosahují při provozu vysokých teplot – nedotýkejte se jich!
11. Při provozu nezakrývejte motor ani jeho části.
12. Před použitím zkontrolujte stav provozních kapalin a případné poškození stroje.
13. Nedotýkejte se jakýchkoliv pohyblivých částí stroje, je-li motor v chodu.
14. Použití stroje je povoleno pouze pro práci, pro kterou je určen, a je-li to možné z hlediska bezpečnosti.

BEZPEČNOSTNÍ POKYNY



Při používání stroje dodržujte veškeré bezpečnostní pokyny uvedené v této příručce. Jejich porušení může zapříčinit požár nebo způsobit újmu na zdraví nebo životě!

1. Obsluha stroje musí zejména dodržovat pokyny uvedené v tomto návodu, hlavně bezpečnostní pokyny, jakož i platné normy a předpisy pro předcházení nehodám platné v místě práce.
2. Neseřizujte žádnou část stroje nebo jeho motoru. Tyto úkony může provádět pouze kvalifikovaný personál.
3. Nedoplňujte palivo, je-li motor v chodu, políť benzínem nebo je horký.
4. Rozlitý olej nebo benzín okamžitě utřete suchým hadrem.
5. Palivo doplňujte pouze v dobře větraném prostoru.
6. Při úniku provozních kapalin stroj okamžitě zastavte.
7. Při práci se strojem, zejména při doplňování provozních kapalin, nekuřte a nemanipulujte s otevřeným ohněm.
8. Motor nestartujte, pokud cítíte ve vzduchu benzín.
9. Benzín a jeho výpary jsou extrémně hořlavé až výbušné. Neskladujte proto benzín ani další hořlavé materiály v blízkosti stroje.
10. Při práci stroje zabezpečte bezpečnostní okruh 3 m okolo stroje, ve kterém se nesmí nikdo pohybovat.
11. Stroj nepoužívejte za deštivého počasí. - stroj není vybaven ochranou proti atmosférickým vlivům.
12. Dávejte pozor na stávající kanalizaci a další vedení v zemi. Před zahájením výkopových prací se pečlivě informujte, zda se v místě nějaké podzemní vedení nenachází.
13. Před započítím práce umístěte stroj na rovný povrch, odstraňte uzávěr palivové nádrže a zkontrolujte hladinu paliva. Je-li hladina paliva příliš nízká, doplňte palivo do nádrže. Po ukončení práce vypněte motor a uzavřete palivový kohout.
14. Nepoužívejte stroj v uzavřených prostorech a ve výbušné atmosféře.
15. Hladina hluku během provozu zařízení překračuje přípustnou úroveň. Osoba obsluhující vibrační pěch musí během práce bezpodmínečně používat ochranu sluchu.

Vibrační pěch je určen pro zhutňování všech druhů zemin včetně navazujících půdních úseků, pro zhutňování příkopů a ploch.

Při použití s tlumící podložkou je možné vibrační pěch používat rovněž pro zhutnění zámkové dlažby.

Zvláštní vlastnosti:

Motor je opatřen systémem Oil Alert, který je navržen tak, aby zabránil poškození motoru způsobeného nedostatečným množstvím oleje v klikové skříní. Než hladina oleje v klikové skříní klesne pod bezpečnou mez, systém Oil Alert automaticky vypne motor (zatímco vypínač motoru zůstane v poloze zapnuto).

Pokud se motor zastavil a nelze jej nastartovat, je třeba před zahájením hledání závad zkontrolovat hladinu motorového oleje.

PROVOZ

Před spuštěním motoru vždy nastavte páčku škrticí klapky do polohy minimálních otáček. Před zahájením práce vždy zahřejte motor na volnoběžných otáčkách. Páčka škrticí klapky by měla být při provozu nastavena na maximální otáčky. Provoz při nižším rozsahu otáček může způsobit poškození vibračního mechanismu pěchu!

Při práci se strojem musí obsluha dodržovat následující pokyny:

1. Před započítím práce proveďte kontrolu stroje, zejména všech ochranných prvků (např. krytů) a ovládacích prvků. Zkontrolujte rovněž případný únik paliva a oleje z motoru. V případě zjištění závady je zakázáno se strojem dále pracovat, dokud není závada odstraněna.
2. Při práci používejte předpisy stanovené osobní ochranné pomůcky (např. ochranná přilba, chrániče sluchu, ochranné brýle, rukavice, pracovní obuv atd.). Používaný pracovní oděv musí pevně přiléhat; nepoužívejte volný nebo poškozený (potrhaný) oděv. Nenoste řetízky, hodinky, prsteny - tyto mohou být zachyceny pohyblivými částmi stroje a způsobit poranění.
3. Před započítím práce zkontrolujte, zda je možné stroj bezpečně nastartovat, aniž by došlo k ohrožení obsluhy nebo dalších osob.
4. Motor nespustíte v uzavřených prostorách, pokud není zajištěno dostatečné a účinné větrání.

5. Během práce se strojem věnujte plnou pozornost ovládání stroje, aby nedošlo k ohrožení obsluhy nebo dalších osob, popř. aby nedošlo ke kolizi s pevnými překážkami nebo dalšími stroji a vozidly.
6. Při práci sledujte, zda stroj nevydává neobvyklé zvuky nebo zda se neobjeví kouř, který by mohl signalizovat závadu. V případě jakýchkoli známek závady ihned přerušete práci a zajistěte opravu stroje.
7. Doplnění pohonných látek se provádí při zastaveném motoru a to tak, aby pohonná směs nepřišla do styku s horkými částmi motoru. Pokud dojde k přelití paliva, přeteklé palivo ihned otřete. Palivo nedoplňujte až po hranu hrdla.
8. Je nutno dbát na těsnost uzávěru nádrže na pohonné látky. V době, kdy stroj není v provozu, je třeba, aby byl uzavírací kohout paliva uzavřen. Při dopravě na delší vzdálenosti je nutno palivo z nádrže vypustit.
9. POZOR! Netěsnící (prasklé) nádrže a rozvody paliva mohou přivodit explozi, a proto je nutné je neprodleně vyměnit.
10. V prostředí s nebezpečím výbuchu hořlavých plynů nebo prachů je provoz stroje zakázán!
11. Při provozu stroje v uzavřených prostorách (tunely, štoly, hluboké jámy, atd.) je potřeba zajistit obsluze přívod čerstvého vzduchu.
12. Po ukončení práce vypněte motor, odstavte stroj na bezpečné místo a zajistěte jej proti zcizení nebo neoprávněnému použití. Stroj je nutno odstavit tak, aby nemohlo dojít k jeho pádu, převrácení nebo aby nepřekážel pohybu dalších strojů a vozidel.
13. Při práci používejte obuv s ocelovými špičkami a zamezte vniknutí chodidel mezi vibrační patku a hutněný povrch.
14. Nadměrný hluk může způsobit poruchu sluchu. Používejte proto certifikovanou ochranu sluchu k omezení zatížení hlukem.

Pro spuštění stroje:

1. Zapněte přívod paliva pod palivovou nádrží i na motoru a ujistěte se, že je páčka škrticí klapky nastavena na minimální otáčky.
2. Otočte vypínačem motoru polohy „zapnuto“.
3. Přesuňte páčku sytiče doleva do polohy „START“. Páčku sytiče v poloze „RUN“ nechte pouze při zahřátém motoru.

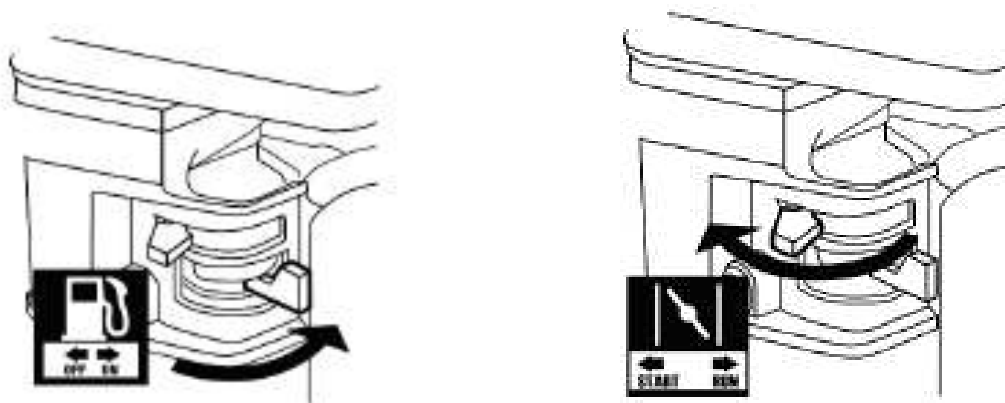

Obr. 1 Pohled na palivový kohout na motoru a sytič

4. Nastartujte motor zatažením za rukověť startéru.

Poznámka: Nechte motor běžet přibližně 10 s a poté pomalu přesuňte páčku sytiče doprava do polohy pro provoz. Před vypnutím motoru přesuňte páčku škrticí klapky do minimální polohy a nechte motor běžet při těchto otáčkách přibližně 30 vteřin. **Motor vypnete otočením vypínače motoru do polohy „vypnuto“.** Po vypnutí motoru zastavte oba kohouty přívodu paliva.

Poznámka: Vyhněte se práci na svazích s úhlem sklonu vyšším než 15° a po ukončení práce nenechávejte stroj na takových svazích, abyste zabránili vniknutí oleje z klikové skříně do válce.

ÚDRŽBA

Základní úkony údržby stroje popsané v této příručce může provádět obsluha stroje. Servisní práce na stroji nad rámec této příručky smí provádět pouze kvalifikovaná osoba pověřená provozovatelem stroje nebo pracovník servisní organizace.

1. Pravidelně kontrolujte technický stav stroje se zvláštním zřetelem na bezvadnou funkci ochranných a ovládacích prvků. V případě zjištění závady zajistěte její odstranění.
2. Servisní práce na stroji provádějte pouze na takovém pracovišti, kde jsou zajištěny a zachovány ekologické předpisy, čistota a bezpečnost práce. Pokud je to možné, provádějte servisní práce na dílenském pracovišti s odpovídajícím vybavením.

Je-li nutné provádět servisní práce přímo na staveništi, je nutné zajistit pracoviště tak, aby nedošlo ke kolizi s jinými stroji a vozidly. Je zakázáno provádět servisní práce na místě, kde může dojít k ohrožení bezpečnosti práce vlivem vnějších vlivů, např. sesuvem půdy, pádem cizích předmětů, provozem jiných strojů a vozidel apod.

3. Servisní práce provádějte pouze při vypnutém motoru.
4. Při opravách používejte pouze originální náhradní díly. Pouze takové díly byly výrobcem odzkoušeny a jsou zárukou bezpečného provozu stroje.

Kontrola hladiny oleje a jeho výměna:

Hladinu oleje je třeba zkontrolovat, když je motor vypnutý a umístěn ve vodorovné poloze.

1. Sundejte uzávěr nádrže na olej s měrkou a očistěte měrku.
2. Vložte uzávěr s měrkou hladiny oleje do hrdla olejové nádrže, jak je to znázorněno na obrázku, ale neutahujte uzávěr. Poté vyjměte uzávěr s měrkou a odečtěte hladinu oleje.
3. Pokud je hladina oleje blízko nebo pod spodní hranici na měrce, je třeba doplnit olej k horní hranici (k dolnímu okraji otvoru). Nenalívejte příliš mnoho oleje.
4. Našroubujte a utáhněte uzávěr s měrkou.



Obr. 2 Doplnění oleje

Použitý olej je potřeba vypouštět, když je motor teplý. Teplý olej bude téct rychleji a jeho zbytky nezůstanou v motoru.

1. Pod motor umístěte vhodnou nádobu na použitý olej, a následně odšroubujte uzávěr s měrkou oleje, uzávěr k vypouštění oleje a vyjměte podložku.

2. Počkejte, až všechen použitý olej vyteče, a následně zpátky našroubujte uzávěr k vypouštění oleje a vložte novou podložku. Pevně utáhněte uzávěr k vypouštění oleje.
3. Použitý motorový olej musí být zlikvidován způsobem bezpečným k životnímu prostředí. Doporučujeme předat použitý olej v uzavřené nádobě do místního sběrného/výkupního místa pro použitý olej. Nevyhazujte nádobu s olejem do koše s odpadem, nevylévejte olej na zem nebo nevlévejte do kanalizace.
4. Nastavte motor do horizontální polohy a nalijte doporučený olej, dokud jeho hladina nedosáhne značky horní hranice (dolního okraje otvoru nádrže).
5. Zasuňte uzávěr nádrže oleje s měrkou a utáhněte.

PŘEPRAVA A SKLADOVÁNÍ

Stroj je dovoleno nakládat a přepravovat pouze pomocí zařízení s odpovídající nosností. Při ruční manipulaci je z důvodu hmotnosti břemene zpravidla zapotřebí součinnosti více osob. Hmotnost stroje je uvedena v kapitole „Základní technické parametry“.

Při manipulaci se strojem dodržujte tyto zásady:

1. Stroj zdvihejte za rám, popř. za hutnící patku. Nezdvihejte stroj za motor!
2. Při ruční manipulaci je zpravidla zapotřebí součinnosti více osob, aby byla dodržena maximální hmotnost břemene, kterou může pracovník zdvihat.
3. Při manipulaci je nutné stroj dostatečně zajistit proti převrácení, pádu nebo posunutí na ložné ploše.
4. Je-li to možné, stroj musí být přepravován ve vzpřímené poloze. Nouzově může stroj být přepravován vleže otočený palivovou nádrží směrem nahoru.
5. Kolečka používejte pouze pro přepravu na rovném, zpevněném terénu. Před zahájením práce se strojem kolečka demontujte.

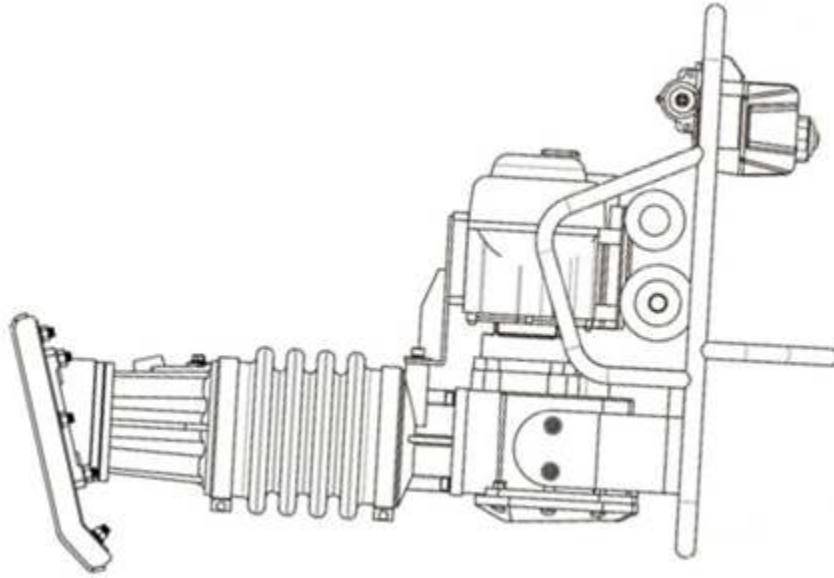

Obr. 3 Poloha pro přepravu vleže

MOŽNÉ ZÁVADY A JEJICH ŘEŠENÍ

ZÁVADA	MOŽNÁ PŘÍČINA	ODSTRANĚNÍ
Motor nespustuje	<ol style="list-style-type: none"> 1. Prázdná palivová nádrž nebo uzavřený přívod paliva. 2. Není zapnutý sytič. 3. Není zapnutý vypínač. 4. Starý benzín. 5. Karburátor není zaplavený. 6. Ucpaná palivová soustava. 7. Zaseknutá jehla v karburátoru (ve vzduchu je cítit benzín). 8. Mnoho benzínu v karburátoru. (může být zapříčiněno zaseknutou jehlou). 9. Ucpaný palivový filtr. 10. Patice špatně nasazena na zapalovací svíčke. 	<ol style="list-style-type: none"> 1. Doplňte palivo a otevřete palivový kohout pod nádrží i na motoru. Nepoužívejte benzín s podílem etanolu více než 10%. 2. Zapněte sytič. 3. Zapněte vypínač. 4. Vypusťte palivo a doplňte benzín s vyšším oktanovým číslem a stabilizátorem benzínu. 5. Protočte několikrát startér táhlem ručního startu a zkuste znovu nastartovat. 6. Přidejte do benzínu aditivum. Větší nánosy nečistot mohou vyžadovat servisní údržbu. 7. Jemně poklepejte šroubovákem na plovákovou komoru. 8. Zapněte sytič do polohy pro provoz. Vyjměte svíčku a několikrát zatáhněte za táhlo ručního startu k odvětrání karburátoru. Znovu namontujte svíčku, přepněte sytič do polohy pro start a zkuste znovu nastartovat. 9. Vyčistěte palivový filtr. 10. Nasad'te dobře patici na zapalovací svíčku.

	<p>11. Elektroda zapalovací svíčky vlhká nebo zanesená.</p> <p>12. Špatná mezera mezi elektrodami zapalovací svíčky.</p> <p>13. Patice na zapalovací svíče poškozená.</p> <p>14. Špatné časování zapálení směsi nebo vadné zapalování.</p> <p>15. Válec nemaže – stroj byl dlouho odstaven.</p> <p>16. Uvolněná nebo poškozená zapalovací svíčka (při pokusu o nastartování bude znít syčivý zvuk).</p> <p>17. Uvolněná hlava válce nebo poškozené těsnění pod hlavou válce (při pokusu o nastartování bude znít syčivý zvuk).</p> <p>18. Špatně seřizené nebo zaseknuté ventily.</p> <p>19. Nízká hladina oleje.</p> <p>20. Práce ve svahu způsobující automatické vypnutí motoru kvůli nízké hladině oleje.</p>	<p>11. Vyčistěte zapalovací svíčku.</p> <p>12. Nastavte správnou hodnotu mezery mezi elektrodami nebo vyměňte zapalovací svíčku.</p> <p>13. Vyměňte patici.</p> <p>14. Vyžaduje servisní zásah.</p> <p>15. Vyměňte zapalovací svíčku a nalijte polévkovou lžící oleje do otvoru pro svíčku. Protočte několikrát motor táhlem ručního startu. Vložte zpět svíčku a zkuste nastartovat.</p> <p>16. Dotáhněte (vyměňte) zapalovací svíčku. Jestliže problém přetrvává, je nezbytný servisní zásah.</p> <p>17. Dotáhněte šrouby na hlavě válce – jestliže problém přetrvává, je nezbytné vyměnit těsnění pod hlavou válce.</p> <p>18. Vyžaduje servisní zásah a seřízení ventilů.</p> <p>19. Doplněte olej.</p> <p>20. Pracujte se strojem na rovině nebo v rozmezí stanovených sklonů.</p>
--	---	---

Motor vynechává	<ol style="list-style-type: none"> 1. Uvolněná patice zapalovací svíčky. 2. Chybná mezera mezi elektrodami zapalovací svíčky nebo poškozená svíčka. 3. Poškozená zapalovací svíčka. 4. Nesprávný kompresní poměr. 	<ol style="list-style-type: none"> 1. Zkontrolujte patici a její spojení s vodičem. 2. Upravte mezera mezi elektrodami zapalovací svíčky nebo vyměňte svíčku. 3. Vyměňte zapalovací svíčku. 4. Vyžaduje diagnostiku komprese a seřízení.
Motor se náhle zastaví.	<ol style="list-style-type: none"> 1. Prázdňá palivová nádrž nebo byl nekvalitní použit benzín. 2. Nížká hladina oleje. 3. Vadné víčko nádrže tvořící vakuum. 4. Vadné magneto. 5. Odpojená nebo chybně zapojená patice zapalovací svíčky. 	<ol style="list-style-type: none"> 1. Doplněte čerstvé palivo - nepoužívejte benzín s podílem etanolu nad 10%. 2. Doplněte olej. 3. Otestujte/vyměňte víčko palivové nádrže. 4. Proveděte servisní údržbu magneta. 5. Zkontrolujte zapojení patice zapalovací svíčky.
Motor se zastaví při velké zátěži	<ol style="list-style-type: none"> 1. Zanesený vzduchový filtr. 2. Motor není dostatečně zahřátý. 	<ol style="list-style-type: none"> 1. Vyčistěte vzduchový filtr. 2. Zahřejte motor po dobu 5 minut před zahájením práce.
Motor hází	<ol style="list-style-type: none"> 1. Starý nebo nekvalitní benzín. 2. Motor je přetížený. 3. Špatné časování zážehu, opotřebovaný motor nebo jiné problémy. 	<ol style="list-style-type: none"> 1. Doplněte čerstvé palivo - nepoužívejte benzín s podílem etanolu nad 10%. 2. Nepřekračujte zátěž motoru. 3. Proveděte servisní údržbu.